

A

B

A

B

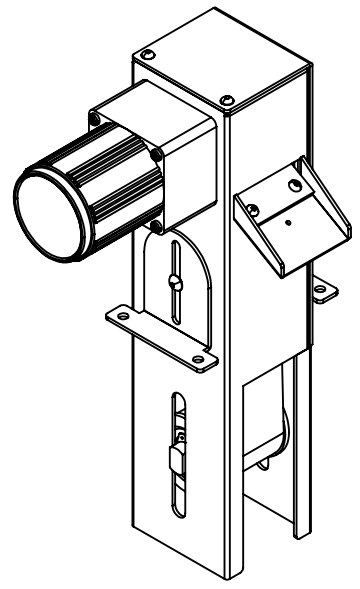
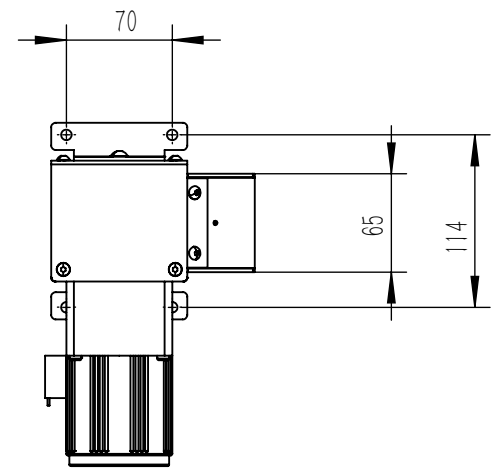
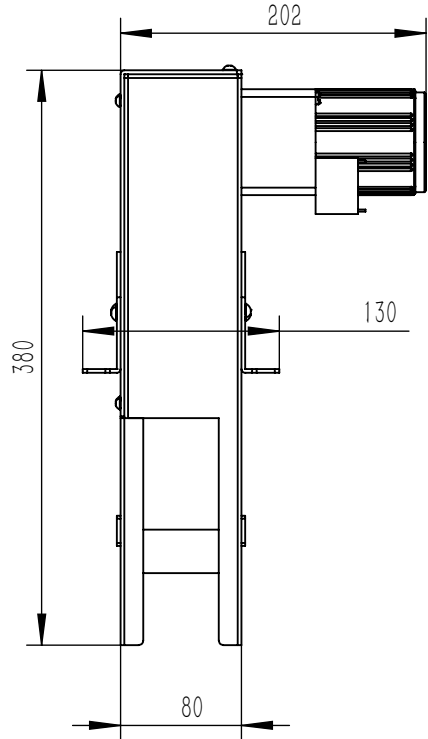
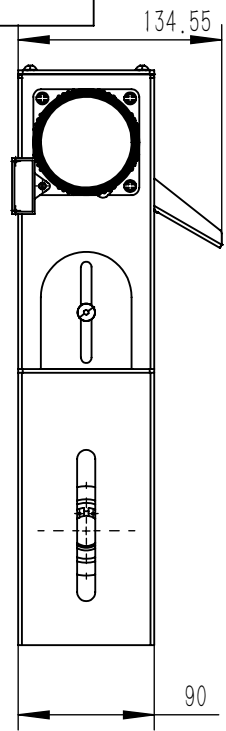

零件代号

借(通)用件登记

旧底图总号

底图总号

签字

日期

						东莞乾冠机床附件有限公司				
标记	处数	分区	更改文件号	签名	年月日	阶段标记		质量	比例	立式油水分离器
设计			标准化					1.151	1:5	
校核			工艺							
主管设计			审核							
			批准			共1张	第1张	版本		替代

C

D

1

2

3

4

5

6